

STRATEGIA 2025  
ȘI CULTURA

+GF+

# Globe

REVISTA INTERNAȚIONALĂ  
PENTRU ANGAJAȚII GF

EDIȚIA 2 • 2021

## O performanță puternică

Bret Carlson este expert SAP și cowboy din pasiune. Are întotdeauna planul potrivit pentru ambele. > 12

### Călătoria noastră

CEO-ul Andreas Müller despre noile valori, „cultura câștigătorului” și viziunea sa pentru GF. > 18

### Tendință majoră

Grafic informativ: Aceste tendințe și dezvoltări vor modela compania. > 22

### Deschidere la nou

Acesta este modul în care o nouă cultură a învățării îi pregătește pe angajații GF pentru viitor. > 24



# HELLO!



Schaffhausen



## Axel Schwörer

Schaffhausen (Elveția)  
3 martie 2021,  
ora 14:15

Împreună cu kolegele și colegii mei din echipa de bază COOL-FIT (al 4-lea din stânga) lucrăm la punerea în funcțiune a unei noi zone de producție. În această zi, am putut vedea primele produse COOL-FIT pe care le-am fabricat cu noua mașină. Vedem deja rezultate bune, deși trebuie să lucrăm în continuare la optimizarea procesului în următoarele săptămâni.

Axel Schwörer este angajat în producție la GF Piping Systems din Schaffhausen (Elveția).



Chongqing



## Sonia Zhang

Chongqing (China)  
3 martie 2021,  
ora 14:15

Poza mea „Hello” a fost făcută în autobuz, când eram în drum spre unul dintre clienții noștri: Chongqing Huafu New Material Technology Co. Ltd. Compania produce piese de metalurgie a pulberilor cu rezistență medie și înaltă și este membră a China Powder Metallurgy Association, cea mai importantă asociație de metalurgie a pulberilor din China.

Sonia Zhang este Sales Engineer – Consumable Products la GF Machining Solutions în Chongqing (China).



Vedeți mai multe răspunsuri  
în format video la:  
**globe-strategy.**  
**georgfischer.com**





## CUPRINS 2·2021

### ARTICOL PRINCIPAL DIN ACEASTĂ EDIȚIE

#### Cowboy 4.0

Bret Carlson de la GF Piping System prinde tauri cu lasoul. În meseria sa de consultant SAP în Shawnee (SUA), americanul este, de asemenea, rapid și precis – și a fost astfel timp de zece ani. **12**

### STRATEGIA 2025 ȘI CULTURA GF

#### Călătoria noastră în viitor

Accentul tematic arată modul în care strategia, viziunea și cultura sunt interconectate, care mega-tendențe sunt importante pentru GF și care sunt noile căi de învățare.

18-21 **INTERVIU CU CEO**

22-23 **GRAFIC INFORMATIV**

24-29 **NOUA CULTURĂ DE ÎNVĂȚARE DIN CADRUL GF**

### PIEȚELE NOASTRE

#### Apă pentru America de Sud

În Brazilia piața pentru alimentarea cu apă și gaze este în plină expansiune. Noi oportunități de creștere apar pentru GF Piping System. **30**

### CLIEȚII NOȘTRI

#### Atât de aproape de cosmos

CERN operează cel mai mare accelerator de particule din lume – oferă informații despre apariția cosmosului. GF Machining Solutions contribuie la acest proiect. **32**

### ACASĂ

#### În inima Europei

Guillaume Miechowka de la GF Machining Solutions locuiește lângă Geneva (Elveția). Iubește aerul metropolitan și își prezintă locurile preferate. **42**

02 **HELLO!**  
06 **PE SCURT**  
11 **DOUĂ PUNCTE DE VEDERE**  
17 **3x3**  
39 **CASETA REDACȚIONALĂ**



# 10

### AM REUȘIT! Economii durabile

Echipa de Sustenabilitate Corporativă are un singur scop: Transformarea GF în liderul mondial în materie de dezvoltare durabilă.



# 36

### PUNCTELE NOASTRE DE LUCRU

#### În Țara de Mijloc

GF se concentrează pe creșterea economică în China de aproape trei decenii: Următorul pas este construcția de noi unități de producție, de ultimă generație.

# 18

### INTERVIU CU CEO

#### „Nu există limite pentru GF”

Într-un interviu, CEO-ul Andreas Müller vorbește despre noua strategie 2025, ce trebuie schimbat la GF și ce este deosebit de important pentru el.



# 24

### OBIECTIVELE NOASTRE

#### Învățare cu pasiune

Nesibe Bruggmann își dorește să ancoreze o nouă cultură de învățare la GF. Și trei angajați povestesc cum experimentează subiectul învățării în viața cotidiană.

## EDITORIAL

### Învățând unii de la alții

#### Dragi colege și colegi,

Becoming better every day – since 1802: acesta este scopul companiei GF. Împreună ne dorim să fim mai buni în fiecare zi. Dar cum putem reuși acest lucru și cum ne putem aduce fiecare contribuția?

Găsiți răspunsurile în această ediție Globe. Prezintă subiectele legate de strategia GF 2025: CEO-ul Andreas Müller explică într-un interviu cât de strâns sunt interconectate scopul, cultura și strategia corporativă (p. 18). Veți afla despre rolul central pe care o nouă cultură a învățării îl joacă în implementare și despre modul în care colegii o trăiesc deja în viața cotidiană (p. 24).

Editorialul nostru ne demonstrează că subiectele strategiei și învățării sunt importante chiar și pentru un „cowboy get-beget”. Bret Carlson este consultant SAP în cadrul GF Piping Systems. În timpul liber, prinde tauri cu lasoul – și chiar în timp record. Puteți citi de la pagina 12 că nu totul funcționează fără probleme și ce a învățat Bret din eșecurile sale.

Pentru a modela cu succes strategia noastră pentru 2025, este acum la latitudinea fiecăruia dintre noi să punem în practică noile valori. Să învățăm unii de la alții și unii cu alții pentru a deveni și mai buni împreună – zi de zi.

Această ediție a Globe vă însoțește pe această cale.

Vă doresc lectură plăcută!

*Lena Koehnen*

**Lena Koehnen**  
Manager de proiect Globe





2016

**CU TEHNOLOGIA LASER  
SPRE VIITOR**

GF Machining Solutions preia **Microolution Inc.**, o companie specializată în microprelucrare bazată pe tehnologie laser. Prin această achiziție, GF Machining Solutions își extinde portofoliul din domeniul tehnologiei și acoperă, printre altele, cerințele din industria aeronautică și din cea a tehnicii medicale.



„Această preluare este un exemplu bun al modului în care ne extindem portofoliul în domeniul tehnologiei, pentru a facilita progresul tehnologic al clienților noștri.”

**Stefan Dahl**  
Head of Operations/COO,  
GF Machining Solutions

**PE SCURT**

## Două strategii, un singur scop

Prin extinderea către noi piețe, diviziile GF au atins multe puncte de reper în ciclul strategic 2016-2020. Noua strategie 2025 este construită pe această cale de succes. Pentru a-și continua creșterea profitabilă, GF se va concentra și mai mult în viitor pe inovație și dezvoltare durabilă.



2017 2018 2019

**CREȘTEREA ÎN ROMÂNIA**

GF Automotive achiziționează **Eucasting Ro SRL**, o companie specializată în turnarea aluminiului sub presiune, cu două unități de producție în România. GF Automotive își construiește astfel prezența pe piața în creștere a componentelor din metal ușor.

**GF ÎȘI EXTINDE PREZENȚA  
ÎN AMERICA DE NORD**

GF cumpără **Urecon Ltd.**, o companie specializată în sisteme de conducte preizolate în domeniul protecției contra înghețului și al apei reci. Prin această preluare, GF Piping Systems își extinde prezența în America de Nord. Dezvoltarea versiunii americane a sistemului preizolat COOL-FIT de succes, pentru transportul lichidelor de răcire.



„Prin această achiziție, ne-am putut consolida poziția de producător COOL-FIT PE+ pentru piața nord-americană.”

**Isabelle Beaulieu**  
General Manager GF Urecon Ltd.

**CONSOLIDAREA ACTIVITĂȚII  
AERONAUTICE**

GF Automotive anunță preluarea companiei elvețiene **Precicast Industrial Holding SA**, specializată în turnarea de precizie, pentru a-și consolida prezența în sectorul industrial, în mod special în promițătorul domeniu aeronautic. GF Automotive se transformă în GF Casting Solutions.

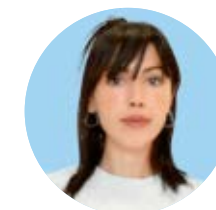

„Unitatea noastră de producție din Novazzano a devenit parte din GF în 2018. În timpul ciclului strategic 2016-2020, am sprijinit comunicarea și încrederea între departamentele de ceramică și turnare.”

**Monica De Giorgio**  
Ceramics Operation Manager în cadrul fabricii de unelte din ceramică GF Casting Solutions Novazzano SA

**COOPERARE STRATEGICĂ  
PENTRU IMPRIMARE 3D**

GF Machining Solutions și 3D Systems din SUA, o companie de top, specializată în producția de aditivi, au pus bazele unei cooperări strategice. Obiectul este dezvoltarea comună a soluțiilor de producție integrate, bazate pe imprimarea 3D.

**PREMIUL RED DOT PENTRU  
SOLUȚII INOVATOARE**

Pentru sistemul său inovator **Hycleen Automation**, GF Piping Systems a primit „mențiunea de onoare”, în cadrul Red Dot Award 2019. Sistemul pune la dispoziție soluții sigure și igienice pe bază de apă, în clădiri mari. Red Dot Award este unul dintre cele mai râvnite premii în materie de proiectare.

**CU VITEZĂ MAXIMĂ ÎNAINTE,  
ÎN CHINA**

De la inaugurarea festivă din **30 octombrie 2019**, în noua fabrică de unelte a GF Casting Solutions din Suzhou (China) nu s-a stat nicio clipă. Primele proiecte au fost deja demarate cu succes. Prin această investiție în industria auto chineză, GF poate răspunde și mai rapid cerințelor clienților.





# 2020 2021



## CREȘTEREA ÎN AMERICA DE SUD

GF Piping Systems anunță preluarea FGS Brasil Indústria e Comércio Ltda. (FGS), Cajamar (Brazilia). FGS deserveste piața locală în domeniul alimentării cu apă și gaze, precum și alte segmente industriale. Această achiziție oferă GF Piping Systems o platformă unică în Brazilia și în America de Sud, pentru creșterea ulterioară.

## INOVAȚIE ȘI SUSTENABILITATE CONTRA PIERDERILOR DE APĂ

GF Piping Systems semnează un acord de parteneriat cu Oxford Flow Ltd. din Oxford (UK) și preia o parte din această societate. Supapele inovatoare de reglare a presiunii permit companiilor de servicii publice să reducă pierderile de apă, care reprezintă o mare problemă în întreaga lume.



## OBIECTIVE NOI, PROVOCĂRI NOI.

Pe lângă noua strategie 2025 cu trei direcții strategice de impact, GF definește o nouă viziune și, pentru prima dată, și un scop al companiei: „Becoming better everyday – since 1802” (Din ce în ce mai buni în fiecare zi – din 1802), împreună cu trei noi valori.



## SEMNALUL DE START PENTRU STRATEGIA GF 2025

La începutul strategiei, pe 3 martie 2021, toate cele trei divizii au elaborat materiale informativ-numeroase pentru angajați și au publicat mesajele președinților de divizii. În săptămânile și lunile următoare, vor avea loc multe evenimente informative în întreaga lume care vor avea loc predominant virtual sau doar în grupuri mici, pe fondul pandemiei de COVID-19. Celelalte activități ale diviziilor sunt foarte diferite: Astfel, GF Piping System lansează, de exemplu, o nouă serie de premii, strâns legată de strategia 2025, iar GF Casting Solutions organizează mai multe transmisii video în direct cu managementul diviziei, din noul showroom din Schaffhausen.

## O CAPSULĂ A TIMPULUI PENTRU VIITOR

O contribuție ingenioasă la începutul strategiei 2025 o aduc colegii și colegii din GF Piping Systems, cu sediul în Irvine (SUA). Aceștia au îngropat o capsulă a timpului, cu predicțiile angajaților despre cum va arăta GF Piping Systems America în anul 2025 sau câți angajați vor lucra acolo în 2025. La finalul perioadei strategice 2025, capsula timpului va fi dezgropată.



## SUSTENABILITATEA ÎN CENTRUL ATENȚIEI

Sustenabilitatea este o componentă esențială a strategiei noastre 2025: În ultimii ani, în Europa, Asia sau America, au avut loc mai multe conferințe regionale cu tema sustenabilității, pentru a promova schimbul de informații între divizii pe această subiect. În anul 2021, GF continuă această tradiție și se extinde în cea de-a doua jumătate a anului, cu o conferință globală virtuală despre sustenabilitate.

## DOUĂ PUNCTE DE VEDERE

### Ce caracterizează o cultură corporativă motivantă?

Apartența la echipa globală GF și stabilirea producției aditive ca metodă de producție reprezintă o provocare inspirațională și motivantă în sine. Am început să lucrez la GF în timpul carantinei de coronavirus din 2020. Chiar dacă instrumentele virtuale și învățarea electronică oferă alternative grozave în prezent, este nevoie de experiențe reale pentru o inspirație veritabilă. Sper că, în curând, voi experimenta cultura GF și pe viu.

Pentru mine, o cultură corporativă care inspiră este orientată către client: Promovăm și combinăm punctele forte ale fiecărui individ, pentru a avea succes cu clienții. Aici este inclus și faptul că învățăm permanent și ne împărtășim deseori ideile și părerile între noi.

Dacă iubim ceea ce facem, atunci vom oferi clienților noștri lucrări de cea mai bună calitate. Pentru mine, colaborarea cu o echipă dedicată înseamnă inspirație și motivație deopotrivă.

M-aș bucura ca, în viitor, să colaborez și mai strâns cu colegii și colegile GF din toată lumea pentru a ne extinde în continuare activitatea de producție aditivă în Japonia. ■

#### Sadato Kobayashi

a preluat funcția de Business Development Manager pentru producția aditivă a GF Machining Solutions Japonia, în august 2020. Colaborează din Tokyo cu clienții și experții în producția aditivă, tăierea cu fir, frezare și construcția de unelte la nivel global.

„Promovăm și combinăm punctele forte ale fiecărui individ, pentru a avea succes cu clienții.”



„GF promovează ideile angajaților. Acesta este un factor motivațional important.”



Pentru mine, oportunitățile de carieră și stabilitatea companiei sunt factori motivaționali importanți. Prin formările interne, angajații capătă experiență și abilități valoroase, importante pentru următorul pas în carieră sau pentru o promovare.

Consider că GF este o mare familie, în care comunicarea și diversitatea sunt puncte centrale. Inspirația și motivația fac parte din cultura corporativă. Drumul meu în cadrul GF este un bun exemplu de ceea ce se poate realiza, dacă ești dispus să înveți și să îți continui dezvoltarea. În ultimii cinci ani am dezvoltat competențe noi, iar, la ora actuală, sunt controlor de calitate în turnăria noastră. Apreciez faptul că GF susține ideile angajaților în ceea ce privește îmbunătățirea proceselor. Acesta este un factor motivațional important.

Recent, datorită ideii unui coleg, ne-am îmbunătățit calitatea pieselor și am operațiunile cheltuielile de debavurare, automatizarea procesului de ștanțare.

Cu o singură propunere de îmbunătățire: introducerea unui program special de instruire, pentru a identifica și promova angajații cu potențial ridicat. ■

#### Simona Stoica

a început acum cinci ani, ca debavurator la Eucasting în Pitești (România). În anul 2017, Eucasting a devenit parte a GF. La începutul anului 2021, Simona a fost promovată pe funcția de controlor de calitate în turnătorie.



Mai multe imagini la [globe-strategy.georgfischer.com](https://globe-strategy.georgfischer.com)







**Johann Viljoen,** șeful departamentului de sustenabilitate corporativă  
Johann Viljoen (50) activa deja în domeniul sustenabilității, cu mult înainte ca subiectul să fie la modă. Chimist de profesie, a început să se ocupe de managementul mediului la sfârșitul anilor 1990 și a venit la GF anul trecut. Se bucură că are oportunitatea de a transforma GF într-o companie integral sustenabilă și de a identifica soluții inovatoare pentru provocările de la nivel central.



**Anna Oetinger,** Manager de sustenabilitate corporativă  
Anna Oetinger (32) s-a angajat la GF în 2017, după absolvirea studiilor. Este convinsă că, în societate, companiile ocupă o poziție esențială. Îi place să modeleze această poziție, combinând perspectivele economice, sociale și ecologice.

**AM REUȘIT!**  
SUSTENABILITATE LA GF

## Direcția este stabilită

Ca parte a strategiei 2025 și a viziunii, la GF accentul este pus pe sustenabilitate. Johann Viljoen și echipa sa din departamentul de sustenabilitate corporativă au o abordare unitară în acest sens. Obiectivul lor: Să transforme GF în lider în domeniul sustenabilității.

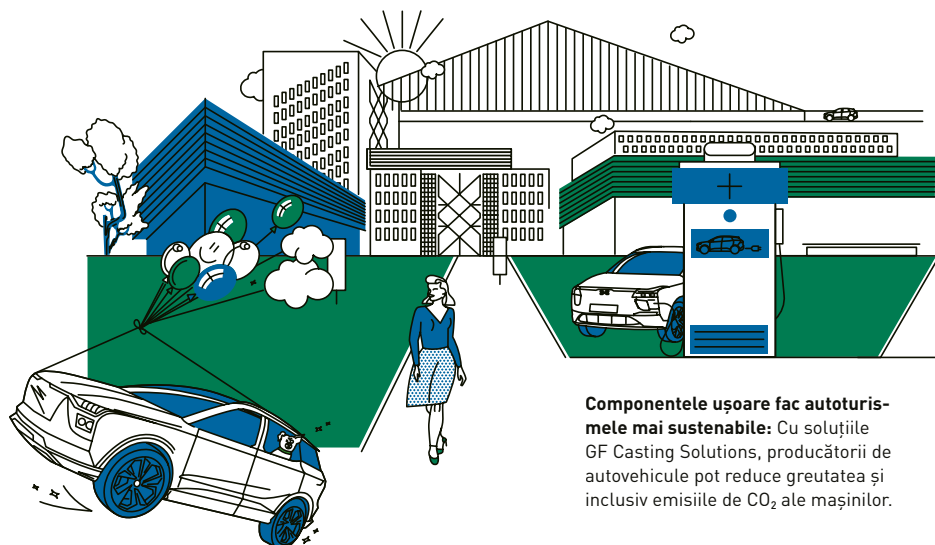

**Componentele ușoare fac autoturismele mai sustenabile:** Cu soluțiile GF Casting Solutions, producătorii de autovehicule pot reduce greutatea și inclusiv emisiile de CO<sub>2</sub> ale mașinilor.

**G**F se poate lăuda deja cu câteva reușite în materie de sustenabilitate. Cu piesele ușoare, turnate sub presiune, GF Casting Solutions sprijină producătorii de automobile în ceea ce privește reducerea consumului de combustibil și a valorilor emisiilor. De exemplu, din 2020, divizia a început să furnizeze companiei Renault o nouă carcasă de baterie din metal ușor.

Și celelalte divizii ale GF sunt pe drumul către o sustenabilitate ridicată. Supapa de reglare a presiunii NeoFlow de la GF Piping Systems stabilizează sistemele vechi de alimentare cu apă și reduce pierderile de apă, precum și emisiile de CO<sub>2</sub>. Prin procesul de texturare cu laser, GF Machining Solutions contribuie la evitarea utilizării substanțelor chimice.

### Stabilirea corectă a priorităților

Johann Viljoen, șeful departamentului de sustenabilitate corporativă în cadrul GF, aspiră însă către o perspectivă mai unitară. Împreună cu echipa sa, coordonează eforturile globale de a transforma GF într-un lider în domeniul sustenabilității. „Am stabilit trei domenii de lucru, pentru a atinge obiectivele de sustenabilitate ale GF: Primul domeniu se concentrează pe portofoliul nostru de produse, cel de-al doilea pe tema climei și a resurselor și cel de-al treilea pe oameni și pe bunăstare”, a declarat Viljoen. Aceasta este baza pe care s-au formulat opt obiective ale sustenabilității, pe care GF trebuie să le atingă până în 2025.

În această perioadă a schimbărilor climatice și a reducerii resurselor naturale, companii ca GF se află sub presiunea unor numeroa-

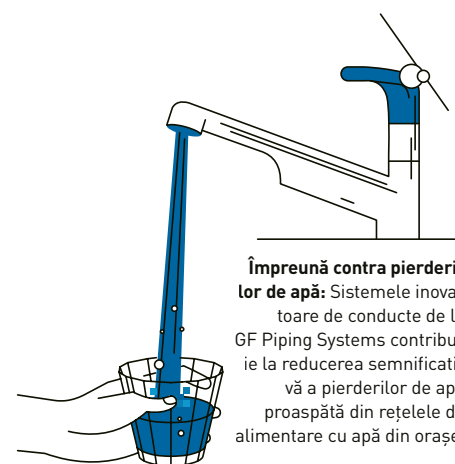

**Împreună contra pierderilor de apă:** Sistemele inovatoare de conducte de la GF Piping Systems contribuie la reducerea semnificativă a pierderilor de apă proaspătă din rețelele de alimentare cu apă din orașe.



**Texturare fără substanțe chimice agresive:** Prin procesul de texturare cu laser, GF Machining Solutions contribuie la evitarea utilizării substanțelor chimice, protejând astfel oamenii și mediul înconjurător.

Acum, Johann Viljoen și echipa sa au sarcina de a trece la fapte. „Lucrăm îndeaproape cu echipele celor trei divizii, pentru a defini măsuri concrete și pentru a le implementa la nivel global”, a declarat Viljoen.

Împreună cu echipa sa, a avut realizări excelente în ultimul an. Au stabilit obiective în materie de emisii CO<sub>2</sub> pentru GF, care se orientează după indicațiile Science-Based-Targets-Initiative, o organizație nonprofit care militează pentru protecția mediului. Au analizat lanțul valoric al GF din perspectiva eliminării riscurilor de mediu și au conceput condițiile cadru pentru evaluarea furnizorilor. În plus, au planificat stabilirea unei economii circulare printre clienți. Însă ce înseamnă acest lucru? „De exemplu, avem încă dificultăți cu deșeurile noastre, care sunt eliminate la gropile de gunoi sau în instalații de ardere”, a declarat Anna Oetinger. „Totuși, există multe posibilități, cum ar fi reducerea ambalajelor sau reciclarea sârmelor din cupru.”

Un lucru este clar: GF are drumul pavat către poziția de lider în materie de sustenabilitate. Acum, nu ne rămâne decât să lucrăm în mod unitar pentru această viziune. ■

### Deșeuri transformate în oportunitate

Drept urmare, subiectul sustenabilității a fost definit ca o componentă fixă a strategiei GF 2025 și a fost ancorat în viziunea companiei.



Trei înregistrări video ale responsabililor cu sustenabilitatea din cadrul diviziilor



**58%**

Aceasta este cota de produse și soluții de la GF, care oferă o utilitate socială sau ecologică, începând cu anul 2020. În anul 2018, acest indicator era încă în jurul valorii de 47%. Valoarea țintă a GF pentru 2025: 70%.

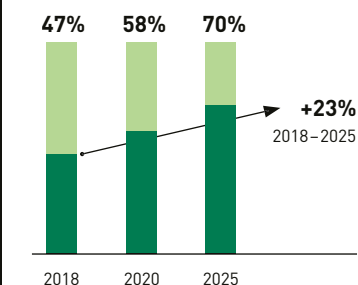

### MINI-GLOSAR DE DEZVOLTARE DURABILĂ

- **Economia circulară** este un model de producție și consum care are drept obiectiv prelungirea ciclului de viață al produselor și reducerea deșeurilor la finalul duratei de viață, prin păstrarea materiei prime în circuit. Conceptele cheie sunt: Reparația, reutilizarea și reciclarea.
- **EcoVadis** este un furnizor de clasificări din domeniul sustenabilității pentru societăți și o rețea careia GF i s-a alăturat din 2020. Implică evaluarea, certificarea și optimizarea efectelor sustenabilității ale unei companii, prin organizarea lanțului de distribuție, ținând cont de aspectele de mediu, etice, de muncă și legate de drepturile omului, precum și de achizițiile sustenabile.



ARTICOL PRINCIPAL DIN ACEASTĂ EDIȚIE  
COWBOY-UL BRET CARLSON



#### DATE PERSONALE

**Nume:** Bret Carlson  
**Funcția:** Consultant SAP  
**Divizia:** GF Piping Systems  
**Locația:** Shawnee (SUA)  
**La GF din:** 2011

**U**n week-end rece în februarie 2021: Bret Carlson își mănăiește noul lasou – și aproape că își pierde degetul mare de la mâna dreaptă, într-o fracțiune de secundă. Bărbatul în vârstă de 50 de ani, din statul federal Oklahoma, spune despre el însuși că este un „cowboy get-beget”. S-a suit în șa și prinde taurii cu lasoul încă de când a învățat să meargă.

Între timp, a început să practice această activitate ca sport: „Team-Roping” i-a lăsat lui Bret multe amintiri de neuitat, oferindu-i și premii considerabile în bani. Însă, în acea zi din februarie 2021, era ceva în aer. Într-un videoclip de pe Internet, se poate vedea cum Bret și partenerul său călare gonească după un taur negru tuciuriu de 200 kg. Cu o pălărie de cowboy pe cap și o cămașă roșie în carouri fluturând în vânt, Bret galopează pe cal printr-o poartă din fier și în spatele taurului. Își rotește lasoul cel nou, care îi alunecă printre degete puțin cam prea ușor.

În mod normal, în Team-Roping, o rundă durează mai puțin de câteva minute. Doi călăreți trebuie să prindă și să imobilizeze un taur cu lasoul – în jargonul de specialitate, denumit „frânghie” – cât mai repede posibil. În ziua cu pricina, Bret conduce echipa formată din doi jucători: Trebuie să arunce lasoul în jurul coarnelor taurului și să înfășoare celălalt capăt în jurul coarnelor, în timp ce partenerul său trebuie să prindă taurul de picioarele din spate. Însă de această dată, ceva nu merge cum trebuie. >

# Cel ce dansează cu taurii

**Bret Carlson este consultant SAP** pentru Business Unit Americas al GF Piping Systems. În timpul liber, prinde tauri. Pare că profesia și pasiunea nu au absolut nimic în comun. Există însă ceva ce le unește: În ambele situații, trebuie să se acționeze cu rapiditate și curaj, în momentul decisiv.

**Iată cum funcționează munca în echipă:**  
Bine fixat în șa, Bret Carlson învârtă lasoul, în timp ce partenerul său de roping prinde taurul de cap și îl trage către stânga. Acum lui Bret nu îi rămâne decât să prindă picioarele din spate ale animalului.





**Bret și soția sa Lynne** chiar înainte de un eveniment de roping, în Lazy E Arena din Guthrie. Cei doi au o pasiune comună pentru cai.

**Bret (d.) știa încă de copil cum se prind vitele** cu lasoul. A învățat multe despre animale, de la tatăl său, care era veterinar.

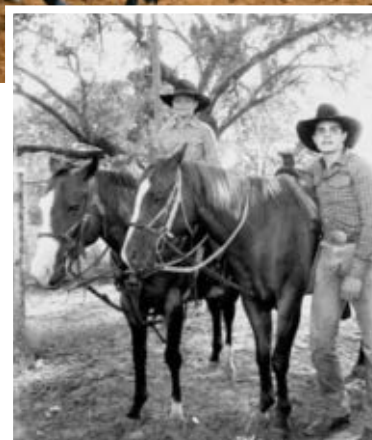

**Bret își conduce caii** în Lazy E Arena din Guthrie (SUA). După ce rareori a câștigat competițiile din 2020, a analizat câteva variabile împreună cu soția sa și a luat în considerare strategii noi.



**Vitele așteaptă** pe un culoar, înainte de a fi introduse pe rând, în arena de roping. Imediat ce un animal este eliberat, fiecare secundă contează.

„Îmi place atmosfera de competiție și sentimentul de camaraderie.”

**Bret Carlson**  
Consultant SAP în cadrul  
GF Piping Systems

L-a învățat cum să aibă grijă de cai și cum să prindă vitele cu lasoul. Deși, în copilărie, Bret avea de a face cu roping-ul în fiecare zi, a început să îl practice ca sport competitiv abia 25 de ani mai târziu. Înainte de asta, era prea preocupat de carieră și de familie. Doar acum, când doar unul dintre copiii săi mai locuiește încă acasă, își poate dedica timpul liber cailor, antrenamentelor și turnirurilor – „stilului de viață de cowboy”, așa cum spune el.

#### Toate variabilele dintr-o privire

„Stil de viață” este cu adevărat termenul potrivit aici: Într-o zi tipică, Bret se trezește, are grijă de cei trei cai pe care îi deține împreună cu soția sa Lynne, muncește timp de opt ore și apoi se întoarce la animale după lucru. În serile din timpul săptămânii, participă deseori la turnirurile locale sau se întâlnește cu partenerul său de roping, pentru antrenament. Din fericire, soția lui îi împărtășește pasiunea pentru cai și îl însoțește peste tot.

Chiar dacă, la prima vedere, roping-ul și programarea par a fi două lucruri complet diferite, o analiză mai atentă dezvăluie faptul că există unele similitudini. În competițiile de roping, totul se reduce la câteva fracțiuni de secundă. Pentru a performa în momentul decisiv, totul trebuie să fie la unison: „Ai nevoie de abilitățile corespunzătoare, de calul corespunzător și de partenerul corect.”

Bret este convins că formarea sa în domeniul IT l-a pregătit bine pentru acest sport. >

~9 metri

are de regulă frânghia primului călăreț („Header”). Frânghia celui de-al doilea călăreț („Heeler”) are cca. 10,6 metri lungime și este considerabil mai rigidă, pentru a prinde picioarele din spate ale taurului.

4-8 secunde

sunt necesare unei echipe profesioniștii de roping, în medie, pentru a prinde un taur.

#### > O situație riscantă

Inițial totul merge bine, Bret aruncând lasoul în timp record în jurul coarnelor animalului. Încercând să imobilizeze animalul, acesta din urmă îi taie calea lui Bret, moment în care lasoul se slăbește. Bret își strunește calul la stânga, pentru a întinde din nou lasoul. Bruscă drumul la tot. Taurul scapă și runda este pierdută. „În decursul carierei mele sportive, aceasta a fost cea mai riscantă situație pe care am întâlnit-o”, a declarat Bret. „Când s-a strâns lasoul, am observat că era înfășurat în jurul degetului meu mare – de aceea i-am dat drumul imediat. În caz contrar, mi-ar fi rețezat degetul.” Nu e deloc neliniștit atunci când povestește aceste lucruri. Este evident că pentru el pericolul face parte din distracție.

Bret subliniază însă că acest aspect nu este ceea ce îl atrage cel mai mult la sportul respectiv: „Îmi place atmosfera de competiție și sentimentul de camaraderie. Echipa poate avea succes doar dacă ai o conexiune bună cu calul tău și dacă ai încredere în partenerul de roping.” Aceste aspecte joacă un rol și în profesia sa de consultant SAP pentru Business Unit Americas a GF Piping Systems.

Atunci când nu fugărește tauri într-o arenă plină cu nisip, Bret se ocupă de sistemul automat de comenzi și facturare și așa cum el însuși spune „de orice se întâmplă în și în jurul SAP”. În mod normal, Bret face zilnic naveta la punctul de lucru GF din Shawnee (SUA), aflat la aproximativ 40 de kilometri distanță de locuința sa. De la izbucnirea pandemiei de coronavirus în martie 2020, lucrează însă de acasă în majoritatea timpului – și îi place: „Pot fi foarte productiv și economisesc zilnic 1,5 ore de navetă.”

#### Cowboy – stil de viață și camaraderie

De curând, a sărbătorit aniversarea de zece ani în cadrul GF. Bret spune că faptul că a rămas în cadrul companiei de un deceniu se datorează în mare parte spiritului de echipă: „Am colegi și colegi grozavi în Elveția, în China și în America de Nord și de Sud. Este cea mai bună echipă cu care am colaborat.”

Bret este atras de provocările mereu în schimbare ale locului său de muncă: „Îmi place foarte mult să pun cap la cap piesele de puzzle.” Un exemplu perfect în acest sens



**Premiul cel mare pe centură:** Cataramele decorative sunt trofee răvnite în team-roping. Bret Carlson a câștigat acest exemplar în 2019, în cadrul unei competiții pe White Horse Arena, din Paden, Oklahoma.

este soluția de software dezvoltată de el, astfel încât angajații să își poată introduce datele mai repede. Grație soluției lui Bret, colegii săi economisesc timp prețios.

Uimitor este că Bret vorbește despre software-ul său cu același entuziasm cu care vorbește despre succesul în team-roping. De exemplu, despre faptul că a câștigat 12.600 de dolari la primul turneu din 2019, împreună cu noul său partener Travis. „A fost un început senzațional pentru echipa noastră. Drept urmare, ne-am decis să continuăm împreună”, a spus el. Bret a crescut la fermă. Încă de când era copil, tatăl său, care era veterinar,





› În profesia sa, a învățat să ia întotdeauna în calcul toate variabilele și să se concentreze pe cele cu adevărat importante în momente decisive. Această competență i-a fost de nemăsurat folositoare în cadrul locului de muncă la GF Piping Systems din Swanee, atunci când a trebuit să rezolve probleme de software. Acolo se află un sistem securizat de stocare, cu 21 de dulapuri. În interior se află materiale de lucru pentru angajații din producție, de exemplu, ochelari de protecție, mănuși și mașini de găurit. Angajații își scanează legitimațiile, pentru a deschide dulapurile și pentru a înregistra produsele preluate. Astfel, sistemul recunoaște automat care este produsul care trebuie comandat din nou. O soluție practică pentru angajați, dar și predispusă la erori.

„Dacă cineva nu înregistrează preluarea unui produs în mod corect sau înregistrează în grabă cantitatea zero, sistemul nu mai funcționează corespunzător și trebuie să îl fac rapid să meargă din nou”, explică Bret. Deoarece cunoaște sistemul pe de rost și a învățat multe din problemele anterioare, în prezent, poate depista rapid cauzele defecțiunilor și poate face sistemul să funcționeze din nou.

#### O nouă strategie de succes

Pentru Bret, 2020 fost un an dificil în materie de roping. „Am câștigat doar foarte rar, ceea ce m-a descurajat pe termen lung”, își amintește el. Așa că a făcut ce face cel mai bine: „Am stat de vorbă cu soția mea și am analizat toate variabilele. Am folosit chiar și un tabel, ca să urmărim lucruri ca taxele de

înregistrare în competiție și victoriile”, spune el zâmbind. Împreună, au conceput o nouă strategie: Bret urma să nu mai concureze atât de des în competiții, ci să participe doar la turnirurile mari. În plus, urma să colaboreze în special cu partenerii cu care a avut cel mai mult succes până atunci. Planul a reușit: „Anul acesta am câștigat, în sfârșit, din nou.”

Făcând retrospectiva ultimilor cinci ani, pe care i-a dedicat team-roping-ului, Bret spune: „Pentru mine, cel mai mare succes a fost faptul că am reușit să înving mental șirul de eșecuri sportive.” A reușit acest lucru în special datorită sprijinului oferit de soția sa – și grație sprijinului pe care l-a primit de la colegii de roping: „Au crezut în mine, ne-am împărtășit experiențele și trăirile și acest lucru ne-a motivat să continuăm.”

Fără îndoială că acest lucru se aplică și în cazul colegilor lui Bret de la GF: Relația bună cu colegii de echipă din întreaga lume a fost cea care l-a determinat să rămână timp de zece ani în cadrul companiei. Bret este sigur că vor urma mult mai mulți. ■



Vedeți-l pe Bret în acțiune la:  
[globe-strategy.georgfischer.com](https://globe-strategy.georgfischer.com)



#### CIFRE ȘI FAPTE

- **1982 – Bret** în vârstă de 12 ani, face cunoștință cu roping-ul
- **Caii proprii:** 3 (Shank, Skeeter și Hollywood)
- **Timp petrecut împreună:** Într-o zi de competiție, Bret petrece până la 7 ore cu caii săi.
- **Cel mai important succes sportiv al lui Bret:** Roping în AT&T Arena, stadionul echipei de fotbal Dallas Cowboys, din 3 martie 2019

**Spiritul de echipă este important nu doar în team-roping.** De curând, Bret a sărbătorit aniversarea de zece ani în cadrul GF. Se bucură că lucrează cu o echipă grozavă din toată lumea.



Și în propria profesie Bret iubește provocările. A dezvoltat o soluție de software care le permite angajaților să își introducă datele mai rapid. Prin aceasta se economisește timp.

# 3×3

1. Așa îmi ating rapid obiectivele:
2. Spiritul de echipă înseamnă pentru mine...
3. Am învățat acest lucru dintr-un eșec:



**Lioba Elsäber**  
Manager de proiect  
GF Casting Solutions  
Singen (Germania)



**Aditya Sarkar**  
Inginer de proces  
GF Piping Systems  
Easton (SUA)



**Yummy Li**  
Senior Accountant  
GF Machining Solutions  
Guangdong (China)

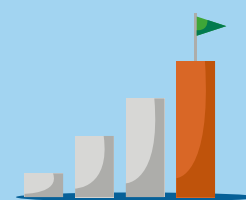

**1. Încep cu un prim pas mic.** Următorii pași vin adesea de la sine.

**2. ... că toți suntem uniți** și că ne putem baza unii pe alții.

**3. „Ridică-ți coroana” și mergi mai departe** și depune mai mult efort data viitoare, ținând cont de ceea ce ai învățat.

**1. Îmi stabilesc un obiectiv** care poate fi cuantificat și calificat, realizez un plan de acțiune și reduc distragerile.

**2. ... a lucra la un obiectiv cu diferite perspective și idei.** Una dintre cele mai importante calități de care are nevoie o echipă pentru a avea succes.

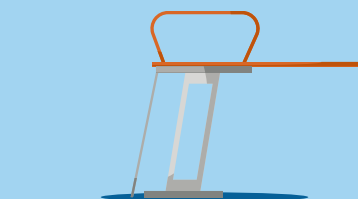

**3. Cred cu tărie că „Eșecul este o piatră de temelie către succes”.**

**1. Analizez periodic** cum îmi pot îmbunătăți în continuare abilitățile pentru a-mi atinge obiectivul pas cu pas.



**2. ... ca toată lumea să pună umărul și să se sprijine reciproc,** până când obiectivul este atins!

**3. A avea ceva de făcut** este întotdeauna mai bine decât a aștepta.



Mai multe răspunsuri pentru 3×3 pe [globe-strategy.georgfischer.com](https://globe-strategy.georgfischer.com)





## STRATEGIA 2025 ȘI CULTURA GF

## 18-21 INTERVIU CU CEO-UL

- Andreas Müller vorbește despre interacțiunea dintre strategie, viziune și scop corporativ – și explică despre ce este vorba în „cultura câștigătorilor”.
- Potrivit CEO-ului, toți angajații ar trebui să considere că fac parte din călătoria companiei către 2025.

## 22-23 GRAFIC INFORMATIV

- Prin strategia 2025, GF oferă răspunsul la tendințele globale.
- Graficul informativ prezintă dezvoltările care vor influența în mod deosebit GF în anii următori.

## 24-29 NOUA CULTURĂ DE ÎNVĂȚARE DIN CADRUL GF

- Nesibe Bruggmann, Head of Learning and Development, dorește să ancoreze o nouă cultură de învățare la GF.
- Aceasta include și o nouă abordare a eșecului. „Este în regulă să facem greșeli”, a declarat Nesibe, „dacă învățăm repede din ele”.
- Trei angajați GF vorbesc ce înseamnă pentru ei subiectul învățării.

# GF în anul 2025 este rezultatul unei „culturi a învingătorilor”

În martie 2021, a început noul ciclu de strategie al GF. În următorii cinci ani, GF dorește să devină lider în sustenabilității durabile și al inovației și să le ofere clienților săi soluții de înaltă calitate. CEO-ul Andreas Müller explică modul în care trebuie realizată noua viziune și ce trebuie să se schimbe.

## Strategia 2025 este primul ciclu pe care l-ați inițiat în calitate de CEO al GF. Ce v-a rămas în minte în mod special?

Cu siguranță, turele lungi de noapte! Lăsând gluma deoparte – a fost o experiență extraordinară să colaborăm atât de strâns cu experții noștri pentru dezvoltarea strategiei GF 2025. Au fost multe situații dificile care au necesitat lucrul în echipă: Una dintre cele mai mari provocări a fost dezvoltarea unei strategii comune a GF, care poate fi aplicată și celor trei divizii ale noastre, cu câteva ajustări. Au fost câteva momente cheie când am realizat potențialul enorm pe care îl putem dezvolta la GF. Strategia 2025 este rezultatul muncii excelente în echipă pentru a pregăti GF pentru viitor.



## VALORILE NOASTRE

**PERFORMANȚA**  
la GF înseamnă viteză și excelență.

**ÎNVĂȚAREA**  
la GF înseamnă o minte deschisă.

**GRIJA**  
la GF înseamnă să faci parte dintr-o echipă.

## Cum ați rezuma pe scurt strategia GF 2025?

Strategia noastră 2025 se bazează pe abordarea promițătoare din ultimii cinci ani. Aceasta se concentrează pe creșterea profitabilă, reziliența portofoliului nostru și valorificarea întregului nostru potențial. Aceasta ne permite să facem față provocărilor în vremuri de incertitudine, cum ar fi pandemia de COVID-19, și servește drept foaie de parcurs pentru atingerea obiectivelor noastre. Într-o propoziție, aș rezuma-o după cum urmează: Arată GF calea către un viitor de succes, cu o creștere amplificată.

## Ce progrese am realizat în primele luni ale noului ciclu strategic?

Echipele de la nivelul diviziilor și al grupului au făcut o treabă excelentă cu pregătirea și lansarea noii noastre strategii. În întreaga lume, evenimentele interne și Town Hall Meetings au avut loc în principal online, în special din cauza situației pandemice și vor fi urmate de multe altele. De asemenea, sunt în curs de desfășurare cursuri de formare și workshop-uri. Abordăm principiul „modelului de urmat”. Este responsabilitatea noastră comună să ne întrupăm valorile și să ne respectăm viziunea în următorii cinci ani. GF în anul 2025 este rezultatul comportamentului nostru, al tuturor. Ar trebui să dăm cu toții un exemplu prin asumarea unui rol activ în călătoria pe care am început-o la GF.

## Ce e diferit de data aceasta?

Ne îndreptăm atenția către o „cultură câștigătoare”. Strategia și cultura merg mână în mână și ambele sunt la fel de importante pentru succesul nostru viitor. Cultura noastră – suma credințelor și valorilor împărtășite care stau la baza acțiunilor noastre – creează baza unui mediu pozitiv în care toți angajații își dezvoltă întregul potențial, se dezvoltă și performează la maximum. Ne oferim posibilitatea de a ne îndeplini obiectivul corporativ și de a face din GF un loc inspirator și extrem de motivant.

## Care este obiectivul companiei noastre și ce rol joacă acesta?

„Becoming better every day – since 1802”, nu este doar o expresie. Despre asta a fost întotdeauna vorba la GF. Avem ambiția și capacitatea de a stabili noi standarde prin dezvoltarea de tehnologii inovatoare pentru nevoile



## OBIECTIVUL NOSTRUM

Becoming better every day – since 1802





**„Punctul forte al obiectivului companiei noastre constă în mesajul că nu există limite.”**

› În continuă schimbare și prin promovarea angajaților noștri. Obiectivul companiei combină istoria impresionantă a companiei noastre cu atitudinea orientată spre viitor și ambițiile noastre de a oferi clienților noștri soluții de înaltă calitate. Este ceea ce ne motivează să dăm tot ce avem mai bun. Punctul forte al obiectivului companiei noastre constă în mesajul că nu există limite.

**GF urmărește viziunea de a deveni lider în domeniul sustenabilității și al inovației. Ați putea să explicați acest lucru mai detaliat?**

La GF, fabricăm din ce în ce mai multe produse cu utilitate socială sau ecologică pozitivă. Putem cuantifica cât de mult contribuie soluțiile noastre la reducerea emisiilor nocive de CO<sub>2</sub>, la înlocuirea proceselor chimice periculoase și la asigurarea accesului oamenilor la apă potabilă curată. Dezvoltarea durabilă oferă numeroase oportunități de creștere și stimulente pentru soluții inovatoare care răspund cererii în creștere din acest domeniu. Un obiectiv intern important este de a asigura un raport mai echilibrat al angajării femeilor și bărbaților

și de a exploata pe deplin marele potențial al angajaților noștri. Ne așteptăm un viitor promițător la GF. Încurajez pe toată lumea să-și ia viitorul în propriile mâini și să facă pasul următor.

**Ați menționat rolul important al culturii în cadrul noii strategii. De ce o dezvoltăm în continuare?**

Putem fi mândri de identitatea și cultura noastră care a evoluat peste 200 de ani la GF. Ne respectăm reciproc și avem grijă unii de ceilalți. Pentru a ne realiza întregul potențial, ne dezvoltăm cultura și mai mult în direcția performanței și a învățării. Responsabilitatea personală și descoperirea de idei noi, o atitudine pozitivă față de schimbare și spiritul de echipă sunt piloni importanți ai noii noastre „culturi câștigătoare”. Aceasta este premisa succesului viitor într-un mediu aflat în schimbare rapidă. Toți angajații GF trebuie să se implice.

**Care dintre noile valori corporative credeți că este cea mai importantă?**

Nu vreau să subliniez o singură valoare corporativă, deoarece cred că împreună formează o sinergie. Nu există performanță fără învățare, iar învățarea nu poate avea loc fără grijă. Ar trebui să luăm în considerare

noile valori și noua cultură vizată în mod unitar și nu ca sarcini care trebuie tratate separat unele de altele. Acestea reprezintă o parte esențială a foii noastre de parcurs, prin care direcționăm GF și angajații noștri către un viitor de succes.

**Ca parte a noii culturi, ni se transmite că este în regulă să facem greșeli. Acest lucru nu este contrar afirmației noastre că oferim întotdeauna performanță de primă clasă?**

Recunosc că acest lucru sună contradictoriu la prima vedere. În lumea de astăzi, care se schimbă rapid, putem oferi performanțe de primă clasă numai dacă avem curajul de a deschide noi drumuri. Ideile noi implică întotdeauna un anumit risc, mai ales dacă vrem să fim rapizi. Când vorbim despre învățare la GF, ne gândim la ceea ce facem deja cu Design Thinking: Greșelile sunt în regulă dacă învățăm rapid din ele și dacă ne împărtășim constatările cu ceilalți. Performanța excepțională rezultă din faptul că îndeplinim și depășim așteptările clienților noștri. Desigur, principiul „Clientul are întotdeauna

prioritate” continuă să se aplice; acum este ancorat în ADN-ul nostru. Numai dacă ne punem clienții în centrul tuturor acțiunilor noastre, vom reuși să ne facem treaba în mod corespunzător.

**Vă amintiți vre o situație dificilă în cariera dvs. în care ați făcut o greșală și ați învățat ceva din ea?**

Cum spunea cineva atât de frumos: „A greși e omenește.” Desigur că am făcut greșeli și că le voi face în continuare. Presupun că face parte din viața noastră. Important este să învățăm din ele și să continuăm.

**Ce vă doriți pentru ce a mai rămas din primul an al strategiei 2025?**

Sper să mai pot vizita câteva puncte de lucru GF anul acesta. Aș dori să cunosc și mai mulți colegi personal pentru a face schimb de experiențe și perspective cu aceștia și pentru a discuta despre direcția și obiective-

le GF. Îmi doresc, de asemenea, ca toți angajații să considere că fac parte din călătoria noastră către 2025. Putem duce GF mai departe doar împreună, ca o echipă. ■



Scanați codul QR și aflați informații suplimentare despre subiectele **strategiei și culturii**



#### VIZIUNEA NOASTRĂ

GF este lider în domeniul **sustenabilității și al inovației** și oferă clienților săi **soluții de înaltă calitate**.



#### DOMENII DE INTERES

- Promovarea **creșterii profitabile**
- Creșterea **robusteții**
- Dezvoltarea continuă a **culturii**



# Aceste tendințe ne decid viitorul

**Dezvoltarea populației, digitalizarea și impulsul către o sustenabilitate sporită:** Prin strategia 2025, GF oferă răspunsul la tendințele globale ale deceniului. Sunt numeroase oportunități de a cuceri noi piețe, prin spiritul inovator. Graficul informativ prezintă dezvoltările care ne vor influența în mod deosebit acțiunile în anii următori.

## Dezvoltarea populației

**5,2 miliarde**

de oameni vor locui în orașe în anul 2030. În anul 2010, erau încă 3,6 miliarde.

**2,2 miliarde**

de oameni nu au acces sigur la apa potabilă curată, în anul 2021. Această cifră ar putea crește, deoarece se estimează că jumătate din populația lumii va locui în zone cu resurse reduse de apă până în 2025.

**20 de miliarde**

de dolari americani va avea piața globală a sănătății în anul 2030, conform estimărilor. Această valoare corespunde unei creșteri medii anuale de 6 procente.

**20%**

din apa din orașele din toată lumea se pierde în alimentarea municipală, din cauza scurgerilor și a altor pagube.

**5.000 de servere**

cel puțin conține un centru de date Hyperscale. În jur de 600 de astfel de centre vor procesa cantități enorme de date la nivel mondial în 2021 – tendință ascendentă. În 2019 erau 500.

## Digitalizarea

**12%**

este creșterea anuală estimată a pieței globale de microelectronică până în anul 2025, conform prognozelor din anul 2020.

**50 de miliarde**

de mașini și dispozitive conectate vor fi în uz până în 2025, în întreaga lume. În 2018 erau abia 22 de miliarde.

**150 de milioane**

de automobile electrice vor exista în 2030 în toată lumea, conform estimărilor. În 2019 erau abia 4,79 de milioane.

**5 din 6**

pericole globale care amenință prosperitatea globală în 2021 vor apărea din riscuri de mediu, conform estimărilor a peste 850 de experți internaționali și factori decizionali. Cu șase ani în urmă, un singur risc de mediu a fost considerat ca fiind periculos.

**>1.200**

de societăți din peste 60 de țări s-au alăturat inițiativei „Science Based Targets” (SBTi), fondată în 2015 de către organizații de top din domeniul protecției mediului și a climei. Aceasta promovează tranziția către neutralitatea CO<sub>2</sub>, stabilind obiective de reducere a emisiilor bazate pe cercetări științifice.

## Conștientizarea mediului



# Învățare cu pasiune

**Suntem deschiși la nou:** Această propoziție reprezintă o nouă cultură a învățării care este menită să facă GF potrivită pentru o lume a muncii în schimbare. Nesibe Bruggmann vrea să ancoreze această filozofie în companie, împreună cu echipa sa.

**S**ubiectul învățării este pasiunea ei – iar această pasiune a condus-o pe Nesibe Bruggmann la GF cu mai mult de cinci ani în urmă. Interviu ei a avut loc în primăvara anului 2016, apoi a lucrat ca stagiară a departamentului Talent Management & Learning, din cadrul echipei de Corporate HR din Schaffhausen (Elveția). „În această discuție, am spus că vreau să învăț ceva în fiecare zi și să devin mai bună”, își amintește ea, de parcă ar fi fost ieri. „Astăzi știu că această propoziție a fost motivul pentru care am fost angajată.”

Nesibe s-a ținut de cuvânt: A convins din prima zi, s-a stabilit în companie și și-a extins orizonturile. „În timpul stagiului, am ajuns să cunosc și am contribuit parțial la modelarea tuturor cursurilor de formare oferite de Academia GF, adică cursuri de formare intersectorială la nivel de grup”, a povestit ea. „Atunci am știut că vreau să rămân în acest domeniu pe termen lung”. După finalizarea stagiului în cadrul echipei Corporate HR, Nesibe s-a mutat la divizia GF Machining Solutions, unde, în calitate de specialistă în resurse umane, a fost responsabilă pentru optimizarea proceselor globale de resurse umane și implementarea platformei Me@GF. La începutul anului 2020, a primit o ofertă de la Schaffhausen pe care nu a putut-o refuza: În rolul de Head of Learning and Development, este responsabilă cu dezvoltarea continuă a culturii învățării la nivelul GF și cu măsurile globale de formare la nivel de Grup. Construirea unei noi platforme globale de învățare numită MyLearning@GF face parte din aceasta.

## Învățarea este valoroasă

De la începutul anului 2021, domeniul de activitate a lui Nesibe a devenit și mai important. Odată cu punerea în aplicare a strategiei GF 2025, importanța culturii învățării a câștigat, de asemenea, o nouă semnificație. Pe lângă

„performanță” și „grijă”, „învățarea” a fost ancorată la GF ca al treilea pilon important al culturii țintă. Este un pas considerabil pentru Nesibe: „Viziunea noastră este ca fiecare dintre noi să își facă un obicei din a învăța în fiecare zi.” Pentru a sprijini angajații, noua platformă de învățare virtuală MyLearning@GF s-a lansat în direct în varianta pilot, în luna mai.

Dar de ce învățarea devine acum o parte centrală a noii culturi țintă? La urma urmei, diviziile GF Piping Systems, GF Casting Solutions și GF Machining Solutions se numără deja printre liderii mondiali în domeniile lor. Dar mediul de lucru se schimbă. „Lumea noastră – și odată cu ea piețele în care ne aflăm astăzi – se schimbă tot mai repede”, a declarat Nesibe. Digitalizarea, strădania către mai multă sustenabilitate sau cel mai recent, criza de coronavirus, adaugă vechile certitudini la cele deja existente, făcând ca modelele de afaceri de succes să fie învechite. „Pentru noi acest lucru înseamnă că trebuie să devenim mai rapizi și mai agili. Pentru aceasta, va trebui să urmăm noi căi cu mai mult curaj și cu încredere”.

„Este în regulă să facem greșeli – dacă învățăm repede din ele.”

Nesibe Bruggmann  
Head of Learning and Development



## „Dorim să încurajăm învățarea”

**Nesibe Bruggmann** are o pasiune pentru învățare – întocmai ca noua platformă de învățare pentru GF. În interviu, vorbește despre etapa de dezvoltare, despre așteptările ei și inspirație.

### Ce rol joacă „MyLearning@GF” în viitoarea cultură a învățării la GF?

MyLearning@GF este prima platformă centrală la GF care promovează învățarea de la alții și unii de la ceilalți. Interfața intuitivă cu utilizatorul este concepută pentru a încuraja angajații să învețe periodic, oricând, oriunde. Într-o a doua etapă, dorim, de asemenea, să punem conținutul la dispoziția colegilor din producție.

### Pentru dvs. personal, care a fost cea mai bună „lecție” din proiect?

Au existat numeroase provocări: O parte din echipă lucra cu program redus și, din cauza pandemiei, am putut lucra împreună doar virtual. De aceea, a fost cu atât mai important ca toată lumea să fie pe aceeași lungime de undă și să nu ne descurajăm din cauza obstacolelor. Lucrul în echipă cu pasiune pentru un obiectiv comun duce la succes.

### De unde vă găsiți ideile și inspirația pentru muncă?

Vorbesc cu oameni din mediul meu personal și, desigur, din cadrul GF. Din când în când, fac schimb de idei cu colega care mi-a fost supervisor la vremea respectivă. Între timp, a plecat la altă companie, dar încă mai ținem legătura și azi. De asemenea, îmi place să folosesc rețelele sociale, cum ar fi LinkedIn, să mă uit la TED Talks sau să citesc articole de specialitate.

## DATE PERSONALE

**Nume:** Nesibe Bruggmann  
**Funcția:** Head of Learning and Development, Corporate HR  
**Punct de lucru:** Schaffhausen (Elveția)  
**La GF din:** aprilie 2016





65%

din copiii din toată lumea vor avea o profesie, ca adulți, care astăzi nici măcar nu există.

375  
de milioane

de oameni din întreaga lume trebuie să învețe noi competențe sau o altă meserie cu totul, până în 2030. Această valoare corespunde unui procent de 14% din toți angajații.

57%

din întreaga forță de muncă este de părere că competențele social-culturale sunt mai importante decât cele tehnico-economice: Motivul: Primele nu pot fi înlocuite de mașini.

#### › Mai digital și mai flexibil

Desigur, acest lucru este valabil și pentru cursurile de învățare la GF. „GF a oferit întotdeauna cursuri de formare de înaltă calitate”, a declarat Nesibe. „Cu noua noastră platformă de învățare, devenim acum mai digitali și mai flexibili înainte de orice.” Angajații GF vor găsi noi oportunități de dezvoltare profesională pe MyLearning@GF. Conținutul și formatele de învățare noi sunt adaptate în mod continuu la strategia GF, precum și la nevoile echipelor și ale angajaților, pentru a structura competențele adecvate și pentru a rămâne în temă. „În viitor, ne vom baza în mare măsură pe o combinație de studii individuale digitale, seminare virtuale și evenimente față în față”, a declarat Nesibe.

Pentru ea și echipa ei, este vorba despre ancorarea unei noi mentalități în mintea angajaților. Mesajul: oricine poate învăța oricând și oriunde! Fie în viața de zi cu zi, de la colegii cu experiență, fie puțin câte puțin. „Nu trebuie să participăm întotdeauna la programe de formare cuprinzătoare”, a spus Nesibe. „Fiecare dintre noi ar trebui să își pună zilnic următoarea întrebare: Ce pot învăța de la cei mai buni – și cum pot transpune valorile noastre în viața cotidiană?”

Cu toate acestea, conform spuselor lui Nesibe, pentru ancorarea unei noi culturi de învățare la GF, este nevoie de mai mult decât platforme moderne: „Învățarea valorii noastre înseamnă că suntem deschiși la nou. Așadar, învățarea nu este o sarcină pe care o bifez o dată pe an”, a spus Nesibe. „Tot ceea ce facem ne oferă șansa de a învăța și de a împărtăși ceea ce am învățat”. Nesibe și echipa sa văd deja cât de bine poate funcționa acest lucru în cursurile de formare pe care le-au reconceptuat: „Este minunat să vedem cum colegii din diferite domenii care se întâlnesc pentru prima dată vorbesc deschis despre greșeli și beneficiază de experiențele altora”, a declarat ea cu entuziasm despre unul dintre cele mai recente cursuri. „Totmai aici dorim să ajungem.”

#### Greșelile fac parte din întreg

Dar cum poate această cultură a învățării reciproce să se regăsească în viața cotidiană într-o companie care a fost întotdeauna caracterizată mai ales de gândirea precisă și de urmărirea perfecțiunii tehnice? Inginerilor cu experiență sau angajaților cu vechime mare, în special, nu le este întotdeauna ușor să se implice în lucruri noi și să vorbească deschis despre lucrurile care nu funcționează optim. Pentru Nesibe, cheia gestionării eșecurilor se află într-o nouă conștientizare. „Este în regulă să facem greșeli”, a declarat Nesibe, „dacă învățăm repede din ele”.

Firește, există diferite tipuri de greșeli. Nu ar trebui să apară greșeli acolo unde pot exista consecințe grave – de exemplu, în materie de securitate a muncii sau în procesele de producție standardizate cu cantități mari. Însă: „Unele greșeli pot fi instructive și chiar utile. De exemplu, în dezvoltarea prototipurilor”, a declarat Nesibe.

Aici, de exemplu, scena de pornire ar putea fi un model, unde punctul inițial de concentrare ar fi dezvoltarea rapidă a unui așa-numit produs minimum viabil (MVP). Aceasta este o primă versiune a produsului, care are cele mai importante funcții de bază și care este mai apoi dezvoltată continuu cu opiniile clienților. „În acest fel, dezvoltăm și platforma de învățare MyLearning@GF pentru a îmbunătăți continuu atât sistemul, cât și gama de oportunități de învățare”, a declarat Nesibe.

#### Lucrurile noi necesită timp

Este conștientă de faptul că va dura un timp până când noua platformă de învățare se va stabili la nivelul GF. „În timpul activității mele la GF Machining Solutions, am înțeles cât timp durează până când conceptele din sectorul corporativ ajung la toată lumea.” Acesta este motivul pentru care a implementat proiectul împreună cu colegii din cele trei divizii, cu un total de 16 persoane implicate la nivel mondial. Nesibe este sigură că beneficiile noului sistem îi vor convinge în cele din urmă pe toți angajații GF. În viitor, acest lucru va include și posibilitatea de a instrui clienții, de exemplu, în ceea ce privește manipularea corectă a mașinilor noi.

Indiferent că este vorba despre clienții sau angajați: „Observi oamenii atunci când lucrează și absorb cu entuziasm cunoștințele. Ne dorim să realizăm acest lucru și prin MyLearning@GF”, a declarat Nesibe – și ochii au început să-i strălucească. Pasiunea pentru subiectul învățării a ieșit din nou la suprafață. ■



Mai multe imagini și materiale video de la angajații GF găsiți pe [globe-strategy.georgfischer.com](https://globe-strategy.georgfischer.com)



„Este important să abordăm greșelile în mod deschis și să învățăm din acestea.”

Identificarea defecțiunilor și optimizarea fluxurilor de lucru fac parte din munca mea. Greșeli se întâmplă, nu ar trebui să ne fie rușine de asta. Important este să învățăm din ele. Abordând deschis lucrurile care nu funcționează optim, putem continua să ne îmbunătățim. Cu o zi înainte de deschiderea noii unități de turnare sub presiune din GF Linamar în Mills River (SUA), am deteriorat o unealtă de turnare a matriței deoarece mașina era setată greșit. Mi-am informat imediat echipa. Împreună am putut repara unealta la timp. A doua zi am prezentat mașina clienților și oaspeților noștri conform planului. A fost un sentiment minunat pentru întreaga echipă. Chiar dacă ceva nu merge bine, putem obține ceva pozitiv și putem învăța ceva. În viitor, voi seta întotdeauna mașina corect. De asemenea, ar trebui să împărtășim între noi astfel de experiențe.

#### Sebastian Felkl

lucrează la GF din 2002. În calitate de responsabil cu optimizarea proceselor, se ocupă și cu îmbunătățirea proceselor în turnarea sub presiune. Din Herzogenburg (Austria) colaborează îndeaproape cu alte puncte de lucru GF din Europa și SUA.







**„Mă provoc pe mine însămi și sunt mereu în temă, pentru a învăța permanent.”**

Mă provoc pe mine însămi și sunt mereu în temă, atunci când încerc sau învăț ceva nou. Ajută foarte mult să ai alături pe cineva care te susține. Pentru noua mea funcție de Focus Factory Lead, am învățat să fabric noi produse și să îmi asum responsabilitatea de lider. O șansă nemaipomenită! Mi-am dezvoltat competențele în domeniul Lean Management în cadrul formărilor interne și în workshop-urile Kaizen. Întotdeauna învăț din propriile experiențe. S-a întâmplat ca o dată să nu citesc instrucțiunile pentru o linie de producție. Am făcut o greșală, pentru că m-am gândit că știam cum funcționează. La urma urmei, lucrasem chiar eu la mașină. Din fericire, am putut corecta eroarea și mi-am cerut scuze de la echipă. E mai bine să întrebi colegii, decât să presupui că lucrurile nu se schimbă.

**Martha Gil**

a început în 2015 ca montator la GF Piping Systems în El Monte (SUA). Doi ani mai târziu a devenit șefa unei unități de producție și, de scurt timp, a fost promovată ca Focus Factory Lead.

**„E nevoie de curaj ca să înveți din greșeli și să ai succes în inovație.”**



Vreau să fac lucrul cu mașinile de frezat GF mai ergonomic. Ca parte a inițiativei kickbox, pot implementa propria mea idee: conectarea ochelarilor VR cu mașina. Astfel, operatorul are datele chiar în fața ochilor. Lucrez la proiect cu mulți oameni și l-am prezentat conducerii noastre. Pentru a face asta, a trebuit să ies din zona de confort. Datorită Kickbox, am avut metodologiile potrivite și am devenit mult mai încrezător. Un punct de cotitură a fost momentul în care se apropia termenul și nu puteam conecta ochelarii VR cu mașina. Am rămas fără idei. Am găsit o altă cale, împreună cu colegii de la IT. Am analizat greșeala făcută anterior și am învățat cum să o evit. Concluzia mea: E nevoie de curaj, de oameni potriviți și de mediul potrivit ca să înveți din greșeli și să ai succes în inovație!

**Oliver Rosin**

este proiectant frezare axe în cadrul GF Machining Solutions din Biel (Elveția), din 2017. Din 2020, face parte din inițiativa Kickbox, care încurajează angajații să aducă pe piață propriile idei.



Având 13,3 milioane de locuitori, regiunea metropolitană Rio de Janeiro este una dintre cele mai mari aglomerări urbane. Aici și în alte părți ale Braziliei, aprovizionarea cu gaz și apă poate fi extinsă. Acest lucru deschide oportunități de creștere pentru GF Piping Systems



### BRANȘAMENT PENTRU TOȚI

Doar jumătate dintre brazilieni au fost conectați la sistemul de tratare a apelor reziduale în 2018. Consecința: Probleme de mediu și de igienă. Până în 2033, Guvernul își propune să îmbunătățească situația în mod sustenabil.

Procentul brazilienilor cu racord la canalizare

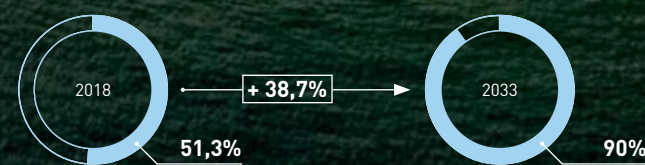

## 38,5%

este procentul de apă potabilă care nu a ajuns deloc la consumatorii din Brazilia, în 2018. Cauze frecvente: defecțiuni ale conductelor și scurgeri.

**PIEȚELE NOASTRE**  
PIAȚA DE APROVIZIONARE DIN BRAZILIA

## Bijuteria braziliană

Cine își dorește să profite de explozia proiectelor de aprovizionare cu apă și gaze din Brazilia, are nevoie de parteneri puternici la nivel local. Odată cu preluarea producătorului de conducte FGS, GF Piping Systems este acum pe prima poziție în regiune, în acest domeniu.

În prezent, Brazilia este una dintre cele mai dinamice piețe din lume în ceea ce privește extinderea aprovizionării cu apă și gaz: În ciuda pandemiei de COVID-19, țara trece printr-o explozie a proiectelor de infrastructură. Acest lucru se datorează, pe de o parte, privatizării multor companii de stat sub conducerea Guvernului și, pe de altă parte, interesului investitorilor care speră să facă afaceri bune și să aibă creștere economică.

În prezent, doar zece procente din utilitățile Braziliei sunt private. „Până în 2035, ne așteptăm la investiții de aproximativ 130 de miliarde de dolari americani în acest sector”, a declarat Chris Blumer, șeful GF Piping Systems America de Sud. „Acesta este un potențial enorm.” Preluarea producătorului de conducte FGS Brasil Indústria e Comércio de la Cajamar lângă São Paulo, în decembrie 2020, îi conferă GF Piping Systems o poziție și mai puternică. Deși divizia este activă în Brazilia și în alte țări din America de Sud de peste 20 de ani, până în prezent s-a ocupat numai de importul și vânzarea de produse și servicii la nivel local. „Strategia noastră de creștere pentru 2025 vizează sporirea prezenței pe piața globală și consolidarea colaborării locale”, a explicat Blumer. „Vom găsi mai mulți parteneri la fața locului, pentru a extinde afacerile în America de Sud.”

### Producție la nivel local

Cine dorește să profite de proiectele de infrastructură și de proiecte de construcții publice în Brazilia – cea mai mare piață de aprovizionare din America de Sud – are nevoie de unități de producție din țară. „Acest lucru se datorează în principal costurilor ridicate de import și impozitelor conexe”, a explicat Chris Blumer. „Acestea cresc enorm

costul produselor și serviciilor importate din străinătate și fac ca furnizorii internaționali să fie mai puțin atractivi decât producătorii interni”.

### Se pierde multă apă

Sistemele de conducte fiabile, cu racorduri fără scurgeri, sunt importante în alimentarea cu apă a țării, tocmai pentru a gestiona problema pierderilor de apă potabilă. În Brazilia, procentul de apă care nu ajunge la consumatorul final este în prezent 38,5 la sută. În trecut, GF Piping Systems a colaborat îndeaproape cu SABESP, cea mai mare companie de furnizare a apei din Brazilia. Un astfel de exemplu este un proiect de anvergură pentru o utilizare mai eficientă a apelor reziduale în São Paulo. „În 2019, am reușit să finalizăm cu succes prima etapă importantă”, a declarat Blumer. Conform estimărilor sale, GF FGS – așa cum se numește acum noua companie – deține o cotă de 75% pe piața braziliană a sistemelor de conducte HDPE. Preluarea a „îmbunătățit semnificativ oportunitățile de extindere în Brazilia și în întreaga Americă de Sud”, a declarat Chris Blumer. „GF FGS dispune acum de două unități locale de producție.” Pe lângă fabrica din Cajamar, în 2019, FGS a pus în funcțiune încă una în regiunea nord-estică Recife. Compania a fost unul dintre cei mai importanți producători și furnizori de sisteme de conducte HDPE din industria braziliană de aprovizionare. Era evident că managementul și angajații FGS vor continua să lucreze pentru GF FGS: „Echipele câștigătoare nu se schimbă niciodată”, a declarat Chris Blumer. ■

## 700

de miliarde de

Reali brazilieni însumează volumul de piață estimat pentru extinderea furnizării și eliminării apei în Brazilia, până în 2033. Această sumă corespunde unei valori de aproximativ 130 de miliarde de dolari americani.

## 300.000

km de sisteme noi de conducte au trebuit construite în Brazilia, pentru eliminarea eficientă a apei reziduale. Alți 200.000 de kilometri ar fi necesari pentru alimentarea cu apă potabilă.



**Chris Blumer** și-a început cariera la GF încă din 1971, lucrând în diferite divizii și țări. Blumer (65) locuiește în SUA de peste trei decenii, unde este șeful GF Piping Systems America de Sud. Este responsabil pentru activitățile din Mexic, America Centrală și de Sud.



**DETECTOR DE PARTICULE**

ATLAS este unul dintre cele patru mari detectoare ale celui mai mare accelerador de particule din lume, LHC, de la Organizația europeană pentru cercetare nucleară CERN și, cu o lungime de 45 de metri și un diametru de 25 de metri, este cel mai mare detector de particule construit vreodată. Într-un accelerador de particule, componente minuscule ale materiei se ciocnesc la viteza luminii. Aceste coliziuni produc noi particule ale căror proprietăți sunt înregistrate în detectoare.



Din 1980, CERN colaborează cu GF Machining Solutions. Deviza este gândirea și dezvoltarea într-o manieră orientată către soluții. Aici, la locul de muncă: echipa atelierului principal al CERN în jurul Said Atieh (al 2-lea din stânga) cu Patrick Debonneville, inginer de vânzări la GF Machining Solutions (d.).

## Linie directă cătore univers

**Ce ne ține cosmosul unit în punctul central?** Oamenii de știință de la CERN caută răspunsuri la marile întrebări ale fizicii. Mașinile de eroziune cu sârmă de la GF Machining Solutions contribuie la acest lucru.

**S**aid Atieh și-a găsit jobul de vis. „Mă mișc într-un mediu multicultural și multidisciplinar”, a declarat inginerul mecanic cu entuziasm. „Aici la CERN, sunt reprezentate multe ramuri ale științei și toți colegii lucrează întotdeauna la limita posibilului. Avem un amestec unic de oameni, culturi și discipline aici. Suma eforturilor lor creează rezultate excelente”.

Atieh lucrează pentru Organizația Europeană pentru Cercetare Nucleară din Meyrin, în apropiere de Geneva (Elveția), cunoscută mai bine sub numele de CERN (Conseil Européen pour la Recherche Nucléaire). De la înființarea organizației în 1954, oamenii de știință au căutat răspunsuri la întrebările fundamentale ale fizicii la cel mai mare centru de cercetare din lume pentru fizica particulelor: Din ce este compusă ma-

teria? Ce forțe o țin laolaltă? Ce s-a întâmplat imediat după Big Bang?

Pentru a găsi răspunsuri la aceste întrebări, cercetătorii CERN operează acceleratoare enorme de particule care le permit să pătrundă în natura materiei și a forțelor din univers. Multe descoperiri științifice au fost realizate în ultimele decenii cu ajutorul unor sisteme complexe. Cercetătorii au sărbătorit o descoperire spectaculoasă în 2012: La momentul respectiv, ei au demonstrat pentru prima dată existența particulei Higgs, care conferă masă tuturor lucrurilor din univers.

**Mai frig decât în cosmos**

Din 2010, cercetătorii CERN operează acceleradorul de particule Large Hadron Collider (LHC), care este și cel mai mare din lume. Este găzduit într-un tunel circular cu o circ-

**CERN ÎN CIFRE****23**

de state sunt implicate în prezent, în cel mai mare centru de cercetare din lume pentru fizica particulelor. Bugetul anual pentru cercetare este de 1,2 miliarde CHF.

**2.500**

de angajați lucrează permanent la CERN.

**9.500**

de magneți accelerează particulele din LHC, aproape de viteza luminii.

**17.500**

de oameni de știință colaboratori din întreaga lume sunt implicați în diverse proiecte de cercetare ale CERN.



**VID EXTREM**

**Vidul din interiorul LHC** este similar celui din spațiu. Această constelație experimentală asigură că particulele circulante se ciocnesc numai cu propriile lor molecule și nu cu cele de aer. Cu toate acestea, necesită un efort considerabil: Este nevoie de aproape două săptămâni pentru ca pompele speciale să evacueze cât mai mult aer din acceleratorul de particule.

**PREMIIL NOBEL:**

- **1984:** Cercetătorii CERN Carlo Rubbia și Simon van der Meer primesc Premiul Nobel pentru fizică, pentru descoperirea particulelor W și Z.
- **1992:** Georges Charpak primește Premiul Nobel pentru fizică, pentru dezvoltarea detectoarelor de particule.

› umferință de 27 de kilometri și se întinde pe o adâncime de 100 de metri atât sub teritoriul elvețian, cât și sub cel francez. LHC oferă câteva aspecte la superlativ: Unul dintre acestea este că magneții care păstrează particulele pe orbită au o temperatură de minus 271 de grade Celsius – mai frig decât în cosmos. Construcția și operarea unei instalații ca LHC necesită cele mai bune echipamente și materiale disponibile pe piață – și ingineri și tehnicieni creativi. Aici intervine Said Atieh: Conduce atelierul principal CERN cu 50 de angajați, unde sunt create prototipuri pentru noile componente LHC

**Rapid și precis**

Nu e de mirare că CERN este un client foarte special pentru GF Machining Solutions. „Deoarece tehnicienii și oamenii de știință lucrează întotdeauna la limită, aceștia au nevoie și de echipamente de ultimă generație”, a declarat Patrick Debonneville, care lucrează la GF Machining Solutions de 41 de ani și ca inginer de vânzări în domeniul Electrical Discharge Machining (EDM) din 1995.

CERN lucrează cu GF Machining Solutions din 1980: La acea dată, centrul de cercetare a cumpărat prima mașină de eroziune cu fir, urmată de un model mai nou în 1998. Pe măsură ce durata de viață utilă a acestora ajuns la sfârșit, Patrick Debonneville l-a sprijinit pe Said Aiteh în achiziționarea unui nou aparat CUT P 800, în 2018. A fost nevoie de răbdare pentru a găsi un răspuns la fiecare întrebare – din punct de vedere tehnologic și economic.

În interiorul mașinii, scânteile electrice sar de 600.000 de ori pe secundă între o sârmă subțire și piesa de prelucrat, rezultând o temperatură de aproximativ 15.000 de grade

**CUT P 800**

**Mașina de eroziune cu sârmă** detectează automat materialul utilizat, stabilește parametrii corespunzători și oferă cea mai mare precizie.



**Pentru a crea componente filigranate** pentru acceleratorul de particule LHC, din martie 2021, CERN se bazează pe CUT P 800: Energia enormă din interiorul mașinii asigură că metalele sunt prelucrate cu o precizie mai mare decât cu o mașină de frezat.

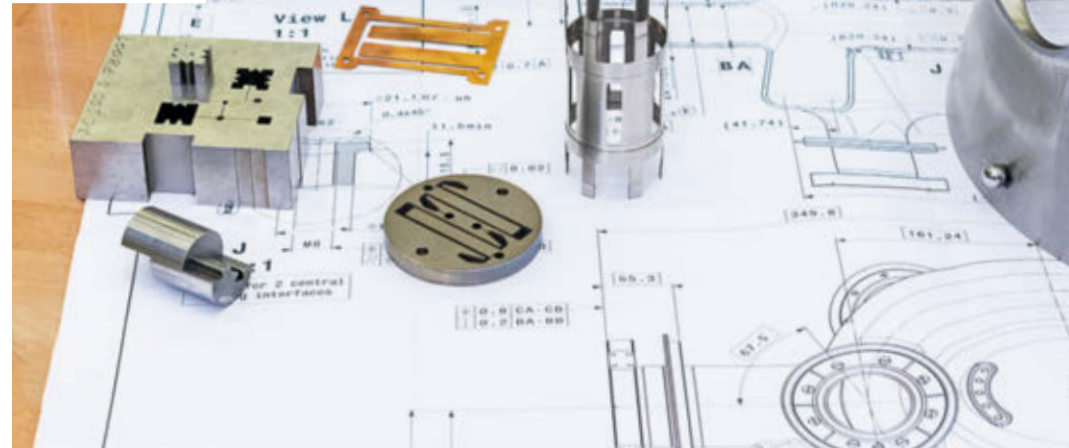

Celsius în anumite puncte. „Acest lucru permite debitarea mult mai precisă a metalelor decât cu o mașină de frezat”, a explicat Debonneville.

**Materiale exotice**

La CERN, tehnicienii lucrează adesea cu materiale exotice în atelier. Aceasta include, de exemplu, metalul numit niobiu, a cărui conductivitate mare este necesară pentru a genera câmpuri magnetice ridicate. „Avem nevoie de componente noi din niobiu pentru a face LHC și mai puternic în viitor sau pentru a construi acceleratoare de particule complet noi”, a explicat Atieh. „Pentru a face acest lucru, trebuie să producem componente precise, foarte filigranate, cum ar fi rezonatoarele cu cavitate pentru extinderea LHC – sarcina perfectă pentru mașinile de eroziune cu fir”.

Cu toate acestea, au fost necesare unele ajustări ale tehnologiei, după ce aproape toți ceilalți clienți GF au tăiat cu aceste materiale mai obișnuite, cum ar fi oțelul, aluminul sau titanul. Datorită comportamentului niobiului în timpul prelucrării, specia-

liștii în aplicații ai GF Machining Solutions au fost nevoiți să adapteze unele proprietăți ale mașinii, cum ar fi tensiunea sârmei sau frecvența tensiunii electrice, pentru a putea îndeplini nevoile specifice ale CERN. Timp de doi ani, Said Atieh și Patrick Debonneville au făcut schimb de propuneri și soluții. În martie 2021, a sosit momentul: Noul CUT P 800 a fost livrat în atelierul principal al CERN. În următorii 20 de ani, acest echipament va contribui la răspunsurile la marile întrebări ale fizicii. ■

**Cercetătorii CERN** încearcă să se apropie cât mai mult posibil de condițiile din cosmos. În acest scop, folosesc acceleratoare de particule, a căror funcționare necesită uneori componente filigranate.

**„Ne cunoaștem și avem încredere unul în celălalt de mult timp”**

**Said Atieh** conduce atelierul principal al CERN din Meyrin, de lângă Geneva. Inginerul mecanic vorbește despre rolul său în Centrul European de Cercetare și despre cooperarea îndelungată cu GF Machining Solutions.

**Ce rol joacă atelierul dumneavoastră în cadrul CERN?**

Facem parte din departamentul de inginerie, care este responsabil pentru proiectarea, fabricarea și asigurarea calității noilor componente ale acceleratoarelor sau ale detectoarelor de particule. Oamenii de știință și tehnicienii de la CERN vin la noi cu idei pentru prototipuri, pe care apoi le construim în conformitate cu specificațiile lor cu mașinile noastre. Aceasta are o tradiție foarte lungă aici: Atelierul nostru a fost una dintre primele clădiri de pe șantierul CERN de la sfârșitul anilor 1950, de care suntem foarte mândri până în ziua de azi.

**Cum vă sprijină GF Machining Solutions în activitatea dvs.?**

Avem nevoie de mașini cu care putem asigura cea mai mare precizie în prelucrarea materialelor parțial exotice, cum ar fi niobiul. În același timp, mașinile noastre nu trebuie să fie piese individuale personalizate. Ne bazăm pe standardele industriei, deoarece prototipurile noastre urmează să fie fabricate în cantități mai mari de către companii din statele membre CERN pe aceleași mașini. GF ne oferă atât o calitate excelentă a mașinilor și a prelucrării, cât și posibilitatea de a le utiliza la nivel mondial în industrie.

**Ce apreciați la această colaborare?**

GF Machining Solutions este un partener important pentru noi. Ne cunoaștem și avem încredere unul în celălalt de mult timp. Pe lângă calitatea produselor, apreciem și service-ul pro-activ și foarte fiabil: Dacă avem nevoie de sprijin, întotdeauna vine rapid un expert GF la fața locului. În plus, partenerii noștri înțeleg foarte bine de ce avem nevoie. Aceasta nu este o problemă, ținând cont de cerințele noastre foarte speciale.

**Said Atieh** lucrează pentru Organizația Europeană pentru Cercetare Nucleară din Meyrin, în apropiere de Geneva (Elveția).



Mai multe imagini și un videoclip găsiți pe [globe-strategy.georgfischer.com](http://globe-strategy.georgfischer.com)





# GF在 华前景



**PUNCTELE NOASTRE DE LUCRU**  
GF ÎN CHINA

## Noi puncte de lucru în țara de mijloc

GF este activă în China de aproape trei decenii și și-a extins continuu poziția pe piață în această țară. Povestea de succes din Imperiul de Mijloc a început în 1993 cu o primă filială și continuă în 2021 cu unități de producție noi, de ultimă generație, ale tuturor celor trei divizii.

**V**iteza cu care China a s-a transformat într-o națiune industrializată este uluitoare: Din 1978, produsul intern brut (PIB) a crescut în medie cu 11,3% pe an. Chiar și în 2020, anul crizei de coronavirus, China a fost singura economie majoră din lume al cărei PIB a crescut cu 2,3%, la o valoare uimitoare de 15,4 trilioane de dolari americani. Prin comparație: PIB-ul Elveției a scăzut cu 2,9% în aceeași perioadă.

Punctul pivotant și de cotitură al exploziei este regiunea metropolitană Shanghai, cel mai mare centru de manipulare a mărfurilor din lume. Acolo se află sediul central GF din Asia, iar alte filiale ale tuturor diviziilor GF sunt situate în orașele din jur cu milioane de locuitori. La aceasta se adaugă parteneriatul de succes al GF cu Grupul Lingyun: Asociația în participațiune Chinaust și-a sărbătorit cea de a 20-a aniversare în 2020.

### Potențial pentru GF

Republica Populară oferă potențial de creștere pentru toate diviziile: GF Piping Systems ar putea produce sisteme de conducte pentru milioane de oameni, în domeniul aprovizionării, al energiei și al industriei. De asemenea, apar oportunități pentru GF Casting Solutions, deoarece China reprezintă aproape o treime din totalul vânzărilor de mașini la nivel mondial, iar tendința este în creștere. În cele din urmă, GF Machining Solutions vizează companii din China care reprezintă aproxima-

tiv o treime din piața mondială a mașinilor-unelte.

### Importanță strategică

Pentru cele trei divizii GF, care au devenit treptat active în China din 1993, Republica Populară este cea mai importantă piață. GF are mai mult de 3.100 de angajați aici, aproape la fel de mulți ca în Elveția. China joacă un rol central în strategia GF 2025. Aceasta intenționează să crească veniturile GF la cinci miliarde CHF până în 2025. Asia reprezintă mai mult de 30% din aceasta, China în cea mai mare parte.

În prezent, GF construiește două noi unități de producție pentru a crește în China. >

**„Ne concentrăm pe soluții de înaltă calitate pentru automatizările proceselor, pentru a crește.”**

**Michael Toh**  
Head of Business Unit Asia  
de la GF Piping Systems

### CHINA – ÎN CIFRE

Dimensiunea Chinei și creșterea economică dinamică a acesteia o fac o piață atractivă pentru toate cele trei divizii ale GF. Recuperarea rapidă după criza de coronavirus contribuie, de asemenea, la o perspectivă strategică pozitivă.

**1,4 miliarde**

de oameni trăiau în China, în anul 2020. Astfel, Republica Populară rămâne cel mai populat stat din lume, cu foarte puțin înaintea Indiei.

**18,56%**

din produsul intern brut global din anul 2020 s-a produs în China. Prin comparație: În Elveția, în 2020 s-a ajuns la o valoare de 0,48%.





## REPERELE GF ÎN ȚARA DE MIJLOC

- **1994:** Primul punct de lucru al GF Machining Solutions își începe operațiunile ca „Beijing Application Center”.
- **1997:** GF Piping Systems înființează primul punct de lucru chinezesc în Pudong, un district din Shanghai.
- **2000:** Se înființează asocieria în participațiune Chiaust, baza cooperării de succes între GF și Lingyun Group, care, în prezent, include douăsprezece societăți.
- **2005:** GF Casting Solutions înființează o fabrică de turnare sub presiune pentru aluminiu și magneziu în Suzhou, un oraș în plină expansiune din regiunea Shanghai.

➤ După ce GF Machining Solutions a construit deja o nouă fabrică de mașini de frezat în Changzhou, la nord-vest de Shanghai, la sfârșitul anului 2018, urmează și celelalte divizii. GF Casting Solutions construiește în prezent o fabrică de turnare sub presiune pentru piese de structură în Shenyang, nord-estul Chinei, care va intra în funcțiune în iarna anului 2021/2022. Divizia a ales regiunea deoarece este locul de producție al clienților ca BMW sau Volvo. Cererile clienților au fost, de asemenea, decisive: „Aceștia au obiective ambițioase de sustenabilitate pentru reducerea emisiilor de CO<sub>2</sub> de-a lungul întregului lanț de aprovizionare”, explică Mujia Zhang, Head of Business Unit China și delegat al CEO-ului în China. „De aceea, pentru noile proiecte, clienții preferă furnizori care să fie apropiați din punct de vedere geografic.” GF beneficiază în special de piața în plină expansiune a mobilității electrice din China, deoarece GF Casting Solutions oferă nu numai soluții pentru angrenajele electrice, ci și componente structurale ușoare care reduc greutatea automobilelor electrice și le măresc raza de acțiune. Numărul de înmatriculări noi a peste 1,34 milioane de autoturisme electrice și hibride reîncărcabile din 2020 în China corespunde cu cel al întregii piețe europene.

## Noua super-fabrică din Yangzhou

GF Piping Systems produce sisteme de conducte de înaltă calitate în China din 1998. De la sfârșitul anului 2020, o „super-fabrică” a diviziei a fost construită în Yangzhou, la aproximativ trei ore cu mașina de Shanghai. Produsele inovatoare, cum ar fi supapele automate, urmează să fie fabricate acolo în cele mai moderne condiții. Cu acestea, GF Piping Systems intenționează să câștige cote suplimentare pe piețele chineze în creștere, în special în domeniul tratării apelor reziduale industriale și al monitorizării calității apei.

Principiul dezvoltării continue se aplică, de asemenea, celei mai mari diviziuni a GF din China: „Pentru a ne dezvolta, dorim să ne concentrăm asupra soluțiilor de înaltă calitate pentru automatizarea proceselor, în special în domeniile tratării industriale a apelor reziduale și monitorizării calității apei”, a declarat Michael Toh, Head of Business Unit Asia de la GF Piping Systems. Cu noile locații, GF este bine echipată pentru a face următorii pași către o creștere sustenabilă în China, cu toate diviziile. ■

De la sfârșitul anului 2020, în Yangzhou, s-a construit o nouă super-fabrică GF. La ceremonia de inaugurare au participat: Mujia Zhang, delegat al CEO-ului în China (M.), George Yang, manager de proiect al noii fabrici (dr.), precum și colegii ai GF Piping Systems China și ai Business Unit Asia.



Primul punct de lucru din China a fost înființat de GF Piping Systems în 1997, în Pudong. De atunci, toate cele trei divizii și-au extins prezența în țară. În prezent, se construiesc noi unități de producție pentru a genera o creștere suplimentară.



## INFORMAȚII DESPRE PUNCTUL DE LUCRU

Divizia:	GF Piping Systems
Punct de lucru:	Yangzhou
Înființare:	Septembrie 2020
Inaugurare planificată:	Primăvara 2022
Dimensiune:	46.600 m <sup>2</sup> (suprafață totală)
Locuri de muncă:	~130 de angajați



## FACTORUL CARE UIMEȘTE

Noul punct de lucru va dispune de o zonă pentru timpul liber, pentru a face mediul de lucru mai interesant și mai vivace.



## PRODUCȚIE MODERNĂ

La punctul de lucru din Yangzhou există 17 linii de producție pentru extrudare și 30 de linii de producție pentru turnare prin injecție, precum și linii moderne de asamblare, camere curate și zone de depozitare automată.

## Avangardist și sustenabil

GF Piping Systems își dorește să devină competitivă cu produsele inovatoare de pe piața chineză pentru tratarea apelor reziduale municipale. La noul punct de lucru de producție din Yangzhou, divizia va dezvolta și produce sisteme de conducte, elemente de fixare și instrumente pentru aplicații industriale și de construcții cu linii de producție moderne, birouri în plan deschis și camere curate. Scopul este de a genera creștere, de a satisface nevoile clienților și de a contribui la un stil de viață mai sustenabil, prin reducerea pierderilor

de apă. Noua fabrică utilizează diverse tehnologii ecologice și de economisire a energiei: pereți și panouri de acoperiș extrem de izolante, unități eficiente din punct de vedere energetic și cu reducere a zgomotului, utilizarea energiei solare și pompe de căldură geotermale. În plus, se folosește așa-numitul concept de „oraș burete”, care imită ciclul natural al apei prin colectarea și utilizarea unei părți considerabile din apa de ploaie.



„Construirea acestui punct de lucru de calitate în conformitate cu strategia GF în China dinamică reprezintă o provocare. Acest proiect îmi demonstrează ce poate realiza munca în echipă. Pasiunea, sprijinul și grija din echipa noastră multiculturală ne motivează în fiecare zi.”

George Yang  
Head of Supply Chain  
China și Project Manager  
al fabricii Yangzhou





**INFORMAȚII DESPRE PUNCTUL DE LUCRU**

Divizia:	GF Casting Solutions
Punct de lucru:	Shenyang
Înființare:	Iulie 2020
Inaugurare planificată:	Ianuarie 2022
Dimensiune:	17.962 m <sup>2</sup>
Locuri de muncă:	pentru ~150 de angajați



Shenyang

**FACTORUL CARE UIMEȘTE**

Proiectul este în grafic – în ciuda impactului pandemiei de COVID-19 și a închiderii din nordul Chinei în timpul iernii.



**PRIMUL PRODUS FABRICAT**

în Shenyang va fi un suport transversal din magneziu pentru BMW G18 (X5 SUV). Începerea producției este planificată pentru 2022.

**Produse pentru mobilitatea viitorului**

Cu noua fabrică din Shenyang, GF Casting Solutions intenționează să aducă producția mai aproape de client și să continue să crească pe piața asiatică. Accentul se pune pe soluții de construcție ușoare pentru producători de renume, cum ar fi BMW și Volvo. Fabrica oferă locuri de muncă moderne pentru angajații din producție, întreținere și asistență, cum ar fi vânzări, achiziții sau resurse umane. Aproximativ 25 de procente din forța de muncă chineză a diviziei va lucra în Shenyang în viitor. Noul punct de lucru consolidează expertiza de cercetare

și dezvoltare a GF Casting Solutions, care acoperă întregul proces de fabricație, de la proiectarea conceptului până la producția în serie. Fabrica a fost proiectată în conformitate cu cele mai recente standarde în materie de sustenabilitate, de exemplu, în ceea ce privește eficiența energetică în procesul de producție sau utilizarea energiei regenerabile. Instalația îndeplinește cerințele LEED, certificarea de top la nivel mondial pentru construcția și fabricarea sustenabile, inclusiv pentru reciclarea apei și tratarea termică.



„În 2013, am venit la Suzhou ca Head of Maintenance. Formarea angajaților și îmbunătățirea continuă a tehnologiei sunt lucrurile care m-au atras la GF. Îmi plac inovațiile și provocările. Construcția fabricii noastre nou-nouțe din Shenyang le include pe amândouă. Proiectul îmi face o plăcere deosebită.”

Xiang Wu  
Project Manager al noii fabrici



**INFORMAȚII DESPRE PUNCTUL DE LUCRU**

Divizia:	GF Machining Solutions
Punct de lucru:	Changzhou
Înființare:	Septembrie 2018
Punere în funcțiune:	Sfârșitul anului 2019
Dimensiune:	51.550 m <sup>2</sup>
Locuri de muncă:	pentru ~165 de angajați



Changzhou

**FACTORUL CARE UIMEȘTE**

Changzhou este unul dintre cele două centre de aplicații ale diviziei în China. La sfârșitul lui 2020, s-a livrat cea de-a 3.000-a mașină de frezat din Changzhou.



**70%**  
din mașinile de frezat produse în 2020, în Changzhou, au fost vândute în China.

**Fabrică nouă, recorduri noi**

GF Machining Solutions produce mașini de frezat în Changzhou din 2009. După inaugurarea noii unități de producție la sfârșitul anului 2019, divizia a atins un număr record de comenzi în 2020, în ciuda pandemiei de COVID-19. Noua fabrică are o capacitate de 700 de mașini de frezat pe an. Sustenabilitatea este un subiect important la punctul de lucru GF Changzhou: Lumina LED economisește energie și un bazin de apă de ploaie reduce consumul de apă, pentru a numi doar două exemple. Pentru China, strategia 2025 a

GF Machining Solutions se concentrează din ce în ce mai mult pe dezvoltarea de soluții avansate de producție pentru toate segmentele cheie, de la tehnologia aerospațială la cea medicală la TIC/electronică și, desigur, pentru vehiculele electrice și hibride pentru industria automobilelor. Se estimează că GF Machining Solutions China, prin strategia GF 2025, va avea o contribuție importantă la creșterea și profit.



„Lucrez la GF Machining Solutions din Changzhou de 11 ani. Am început ca montator-electrician și am fost promovat de mai multe ori. Corectitudinea, transparența și responsabilitatea personală sunt principiile noastre de bază. Ne bazăm pe spiritul de echipă și pe buna execuție, pentru a ne consolida competitivitatea.”

Feng Yan  
Vice Production Manager



ACASĂ  
ÎN JURUL GENEVEI

Situată între Alpi și Munții Jura, regiunea din jurul orașului Geneva are câte ceva de oferit pentru toată lumea.



## Liniște perfectă în inima Europei

**G**ranițele nu contează pentru noi. Din 2014, locuiesc cu soția și cei doi fii ai mei în Saint-Julien-en-Genevois, o municipalitate cu aproximativ 15.000 de locuitori din departamentul francez Haute-Savoie. Lucrez la 15 kilometri distanță, la GF Machining Solutions din Meyrin, lângă Geneva (Elveția).

Îmi ia doar 20 de minute să ajung la aeroport, la gară, la lac sau la munți – aici avem tot ce îmi dorește inima. Vara îmi place să fac drumeții pe muntele Salève, care are o înălțime de 1.379 de metri. Sfatul meu pentru iarnă, când părțile din La Clusaz sunt prea departe: La Saint-Blaise, fermierii permit săniușul pe terenurile pe care le folosesc pe

timpul verii, spre deliciul copiilor mei. Multe companii au sediul în sau în jurul orașului Geneva – inclusiv GF Machining Solutions. În calitate de Head of Strategy, 2021 este un an special pentru mine, deoarece am contribuit la dezvoltarea strategiei noastre pentru 2025. Înainte de lansare, am fost în primul rând implicat în evaluarea și analiza datelor de piață, precum și a punctelor forte și a punctelor slabe, pentru a sprijini conducerea cu luarea deciziilor importante. Acum, trebuie să ne asigurăm că ne punem strategia în practică. După o zi lungă de lucru, mă bucur cu atât mai mult de liniștea patriei mele actuale, cu cât sunt născut în Paris și sunt obișnuit cu tumultul și agitația. ■



**Guillaume Miechowka** lucrează la GF Machining Solutions din 2018. A fost implicat în dezvoltarea strategiei 2025 și colaborează cu colegi din întreaga lume.

DIMINEAȚA

LA UN CEAI



Când îmi aduc copiii la școală, savurez micul dejun la En Apar'Thé în Saint-Julien-en-Genevois. O cafenea confortabilă cu o cameră de ceai, o terasă pentru zilele însorite și o gamă variată de ceaiuri. Am fost deosebit de impresionat de ceaiurile Dammann. Frații Robert și Pierre Dammann au fondat compania de ceai în 1925. Au continuat tradiția lui Sir Damame, care comercializa deja ceai în Franța secolului al XVII-lea.

## O zi în jurul Genevei

LA PRÂNZ

ÎN NATURĂ

Dacă timpul de la prânz o permite, îndreaptă-te către Abația Hautecombe, aflată pe malul vestic al Lacului Le Bourge, fondată de călugări în jurul anului 1101. La fosta mânăstire se poate ajunge pe jos, cu mașina sau cu barca. Peisajul romantic invită la drumeții minunate, dar și la relaxare. Poetul francez Alphonse de Lamartine a vizitat cândva lacul și a scris acolo cel mai faimos poem al său: „Lacul”.



SEARA

MASĂ CA ACASĂ,  
LA SUPERLATIV

Pentru a încheia seara într-o notă gastronomică deosebită, recomand restaurantul Auberge de Bajole, la aproximativ 20 de minute de agitația orașului, înconjurat de natură. Este un secret absolut, de care nu au aflat încă prea mulți. Aici te bucuri de o masă ca acasă, la superlativ. Pentru mine e un loc unde să mă relaxez și să mă bucur. Vara, Auberge de Bajole deschide terasa mare unde copiii se pot juca, în timp ce părinții savurează o mâncare bună și un vin pe măsură.

CASETA REDACȚIONALĂ  
GLOBE 2 · 2021

### Editor

Georg Fischer Ltd  
Beat Römer, departamentul de comunicare la nivel de grup  
Amsler-Laffon-Str. 9  
CH-8201 Schaffhausen  
Tel.: +41 (0) 52 631 1111  
Fax: +41 (0) 52 631 2863  
globe@georgfischer.com  
georgfischer.com

### Conducerea proiectului

Lena Koehnen (GF)

### Activitate redacțională

Carsten Glose (GF),  
Susanne Düggelin (GF Piping Systems),  
Klara Kaefer (GF Casting Solutions),  
Johanna Lüder (GF Machining Solutions)

### Realizare

Axel Springer Corporate Solutions GmbH & Co.KG  
Nicole Langenheim (management de proiect),  
Tim Tolsdorff, Helena Rosengrün (redacție),  
Lisa Moder, Valentin Bünsow (direcție artistică),  
Lydia Hesse (redacție imagini)

### Imprimare ediția chineză

DE Druck Europa GmbH

### Imprimare celelalte ediții

optimal media GmbH

### Fotografii

Copertă: Nick Oxford; p.2-3: privat (4);  
p. 4-5: GF PR (4), ilustrație: Eva Revolver;  
p. 6-8: GF PR (13), ilustrație: Mario Wagner;  
s. 9: Noriko Hayashi, Petrut Calinescu;  
p. 10-11: GF PR (2), ilustrație: Eva Revolver;  
p. 12-16: Nick Oxford (8), privat (2);  
p. 17: privat (3), ilustrație: Roberto Funke;  
p. 18-21: Helmut Scham; p. 22-23: Grafic informativ: Jörg Block; p. 24-29: privat,  
Michael Rathmayr, Patrick Strattner,  
Nik Hunger, ilustrație: Mario Wagner;  
s. 30-31: Getty Images, privat;  
p. 32-35: Ruben Wyttenbach (5), CERN PR;  
p. 36-41: privat (3), GF PR (5), ilustrație:  
Sasan Saidi; p. 42-43: Getty Images (4), privat;  
p. 44: Nick Oxford



Globe apare în germană, engleză, franceză, italiană, română, spaniolă, turcă și chineză. Ediția specială Strategie și Cultură este publicată într-o ediție totală de 12.000 de exemplare.



# Acum e rândul dvs.!

**Scriteți-ne** despre modul în care dvs. împreună cu echipa contribuiți la strategia GF 2025 și despre cum puneți în practică valorile noastre în viața cotidiană. Echipa editorială Globe așteaptă cu nerăbdare povestea dvs. pentru una dintre edițiile viitoare: [globe@georgfischer.com](mailto:globe@georgfischer.com)



„Să apucăm viitorul de coarne!”

**Bret Carlson**  
consultant SAP în cadrul GF Piping Systems  
și cowboy din pasiune



## Mai multe pe Globe Online!

Puteți citi online această ediție Globe despre strategia 2025 și cultura GF.

Pentru imagini și înregistrări video suplimentare, scanați codul QR cu smartphone-ul dumneavoastră!



[globe-strategy.georgfischer.com](http://globe-strategy.georgfischer.com)